

ДП “КРАСИЛІВСЬКИЙ АГРЕГАТНИЙ ЗАВОД”



АПАРАТ ОПАЛЮВАЛЬНИЙ
ГАЗОВИЙ ПОБУТОВИЙ

ВУЛКАН –

КЕРІВНИЦТВО З ЕКСПЛУАТАЦІЇ

АОГВ-С.00.00.000-02 КЕ



013



AE86

Адреса Власника _____

Телефон _____

Підпис Власника _____ ПІБ _____

Виконані роботи з усунення несправностей:

Замінені агрегати _____
Заводський номер _____
Підпис спеціаліста, що виконав гарантійний ремонт _____

“ _____ ”
прізвище

_____ дата

“ _____ ”

Власник _____ (підпис) _____ (дата)

Керівник _____ підпис _____ повна назва

організації, _____

телефон _____

МП _____

Адреса Власника _____

Телефон _____

Підпис Власника _____ ПІБ _____

Виконані роботи з усунення несправностей:

Замінені агрегати _____
Заводський номер _____
Підпис спеціаліста, що виконав гарантійний ремонт _____

“ _____ ”
прізвище

_____ дата

“ _____ ”

Власник _____ (підпис) _____ (дата)

Керівник _____ підпис _____ повна назва

організації, _____

телефон _____

МП _____

Адреса Власника _____

Телефон _____

Підпис Власника _____ ПІБ _____

Виконані роботи з усунення несправностей:

Замінені агрегати _____
Заводський номер _____
Підпис спеціаліста, що виконав гарантійний ремонт _____

“ _____ ”
прізвище

_____ дата

“ _____ ”

Власник _____ (підпис) _____ (дата)

Керівник _____ підпис _____ повна назва

організації, _____

телефон _____

МП _____

ШАНОВНИЙ СПОЖИВАЧУ!

Ви придбали газовий опалювальний апарат, який відноситься до складної побутової техніки.

Газові опалювальні прилади вимагають **ПІДВИЩЕНОЇ УВАГИ** при їхній експлуатації, **БЕЗУМОВНОГО** дотримання вимог, викладених в керівництві з експлуатації, так як при грубому **ПОРУШЕННІ** правил введення в експлуатацію, експлуатації, технічному обслуговуванні, як **НАСЛІДОК**, при певних умовах можуть представляти собою **НЕБЕЗПЕКУ** для життя і здоров'я, пов'язану з витоком газу чи продуктів згоряння у житлове приміщення.

Тому **ВАМ НЕОБХІДНО ДОСКОНАЛЬНО ВИВЧИТИ ЦЕ КЕРІВНИЦТВО З ЕКСПЛУАТАЦІЇ ТА ДОТРИМУВАТИСЬ ЙОГО ВИМОГ.**



Зверніть увагу на помітки, вказані на полях керівництва з експлуатації:

- означає, що вимоги необхідно дотримуватись з метою безпеки



- означає, що вимог необхідно дотримуватись з метою надійної роботи апарата



- Вам треба це знати



При купівлі апарата необхідно пересвідчитись, що його Теплова потужність відповідає проекту на опалення Вашого будинку чи споруди.

Претензії по комплектності, товарному вигляду і механічних пошкодженнях після продажі апарата заводом не приймаються.



Роботи по монтажу, наладці, технічному обслуговуванню доручайте тільки спеціалізованим організаціям, які мають на це відповідні ліцензії. Рекомендуємо звертатись до організації, з якими завод заключив договори на введення в експлуатацію і гарантійне обслуговування. При порушенні вимог, викладених у цьому керівництві Споживач втрачає право на гарантійний (безоплатний) ремонт.



Забороняється люба доробка, перерегулювання, порушення пломб і інші не вказані в керівництві з експлуатації дії по відношенню до апарата, блоку пальників і автоматики. При порушенні цієї вимоги споживач втрачає право на гарантійний (безоплатний) ремонт.



Для апаратів з гарячим водопостачанням (ГВП) рекомендується застосовувати гнучкі водяні шланги з накидними гайками G1/2". Крім того для приєднання апарата до системи опалення і ГВП можуть бути ще необхідні стандартні або спеціальні трубчасті кутники, згони, муфти, метало пластикові труби, фільтри для газу і води.



Вимагайте від організації, котра виконала монтаж і введення апарата в експлуатацію, оформлення "Контрольного талона на введення в експлуатацію апарата...". Для гарантійного ремонту обов'язково повинні бути заповнені "Талони на гарантійний ремонт". При відсутності оформлених талонів Власник втрачає право на безоплатний гарантійний ремонт.



Про зміни в конструкцію апарата, які не впливають на безпеку і експлуатаційні характеристики, завод Споживача не повідомляє.



Автоматика "СУРОКАЗ" оснащена високнадійними імпортними комплектуючими, проста в експлуатації і ремонтпридатна на протязі всього терміну служби апарата.



Забороняється зменшувати діаметр приєднувального газопроводу або приєднувати гнучким шлангом.

Корінець талона № 3
на гарантійний ремонт апарата

ВУЛКАН

заводський № _____

Вилучений " _____ 20__ р.

Підпис уповноваженої особи організації,
яка виконала гарантійний ремонт

ДП "Красилівський агрегатний завод"
м. Красилів, Хмельницької області,
вул. Правдинська, 1,
тел/факс (03855) 4-43-61, 4-35-03

ТАЛОН № 3

НА ГАРАНТІЙНИЙ РЕМОНТ

апарата **ВУЛКАН** _____

Дата виготовлення _____

заводський № _____

МП ВТК
Виготовлювача

Проданий _____
найменування організації, магазину, ТОВ
Дата продажу _____
" _____ 20__ р.

МП

підпис уповноваженої особи

Корінець талона № 2
на гарантійний ремонт апарата

ВУЛКАН

заводський № _____

Вилучений " _____ 20__ р.

Підпис уповноваженої особи організації,
яка виконала гарантійний ремонт

ДП "Красилівський агрегатний завод"
м. Красилів, Хмельницької області,
вул. Правдинська, 1,
тел/факс (03855) 4-43-61, 4-35-03

ТАЛОН № 2

НА ГАРАНТІЙНИЙ РЕМОНТ

апарата **ВУЛКАН** _____

Дата виготовлення _____

заводський № _____

МП ВТК
Виготовлювача

Проданий _____
найменування організації, магазину, ТОВ
Дата продажу _____
" _____ 20__ р.

МП

підпис уповноваженої особи

Корінець талона № 1
на гарантійний ремонт апарата

ВУЛКАН

заводський № _____

Вилучений " _____ 20__ р.

Підпис уповноваженої особи організації,
яка виконала гарантійний ремонт

ДП "Красилівський агрегатний завод"
м. Красилів, Хмельницької області,
вул. Правдинська, 1,
тел/факс (03855) 4-43-61, 4-35-03

ТАЛОН № 1

НА ГАРАНТІЙНИЙ РЕМОНТ

апарата **ВУЛКАН** _____

Дата виготовлення _____

заводський № _____

МП ВТК
Виготовлювача

Проданий _____
найменування організації, магазину, ТОВ
Дата продажу _____
" _____ 20__ р.

МП

підпис уповноваженої особи

Це керівництво з експлуатації (далі в тексті - КЕ) є інструкцією по монтажу, експлуатації, технічному обслуговуванню апаратів "ВУЛКАН" потужністю 7, 9, 12, 16 кВт (далі в тексті-апарат).

1 ОПИС І РОБОТА

1.1 ПРИЗНАЧЕННЯ

Апарат призначений для опалення або опалення і гарячого водопостачання (ГВП) квартир, індивідуальних житлових будинків і споруд комунально-побутового призначення з опалювальною площею відповідно до 60; 80; 105; 140 м², які обладнані системою водяного опалення з природною або примусовою циркуляцією теплоносія і водопроводом (для апарата, обладнаного водопідігрівачем), у регіонах із температурою зовнішнього повітря найбільш холодної п'ятиденки – мінус 25⁰С.

Апарат призначений для роботи на природному газі низького тиску 1274 Па за ГОСТ 5542-87.

УВАГА!

Апарат виготовляється у шістнадцяти виконаннях.:

- призначених для опалення, або для опалення і ГВП, потужністю 7, 9, 12, 16 кВт
- оснащених автоматикою ФАКЕЛ-2-01 (EUROKAZ) або 630 EUROSIT

Рекомендації Споживачу по вибору потужності апарата

Практично потужність апарата необхідно вибирати по формулі:

$$N = \frac{S}{10} \times K ,$$

де N - мінімальна потужність апарата; S - опалювальна площа, м²; K- коефіцієнт запасу (K=1,1 ... 1,2), вводиться для резервування потужності на випадок сильних морозів чи падіння тиску газу.

Потужність придбаного Вами апарата повинна бути не менше обчисленої.

ПРИКЛАД:

Вам необхідно опалити 70 м². Мінімальна потужність необхідного Вам апарата складе:

$$70/10 \times 1,15 = 8,05 \text{ кВт} \quad \text{Отже, Ви вибираєте апарат потужністю 9 кВт.}$$

Примітка. Вказані розрахунки виконані для типової висоти стелі 2,5 м.

Апарат забезпечує:

- забір повітря і відвід продуктів згоряння через зовнішню стіну;
 - підключення до системи опалення з лівої, правої або з обох сторін;
 - відвід трубопроводів від апарата до системи водопостачання в ліву або праву сторону шляхом застосування гнучких водяних шлангів, які Покупцеві необхідно придбати у будівельних магазинах;
 - підключення до газової магістралі : Г_л – зліва, Г_п – справа, Г_з – позаду.
- Перед автоматикою рекомендується установити фільтр для газу.
- автоматика забезпечує роботу газопальникових пристроїв.

Умовне позначення нанесене на маркувальній табличці, яка розміщена на внутрішній стороні лючка облицювального кожуха:

Апарат АОГВ-7ВСМ2-О_у-В_у-Г_л "ВУЛКАН-7ВП"ТУ У 28.2-14307831-016-2001, або

Апарат АОГВ – 7 СМ2Е- О_у- Г_л "ВУЛКАН-7П"ТУ У 28.2-14307831-016-2001, де

АОГВ – Апарат Опалювальний Газовий побутовий з Водяним контуром;

7 - потужність, кВт;

В - оснащений водопідігрівачем;

С - із герметичною камерою згоряння, відводом продуктів згоряння і забором повітря через зовнішню стіну;

М2 - модифікація;

Е - оснащений автоматикою "EUROSIT";

О_у - універсальне приєднання до системи опалення;

В_у - універсальне приєднання до системи гарячого водопостачання;

Г_л - приєднання до газової магістралі - зліва.

При замовленні використовувати спрощене заводське позначення: "ВУЛКАН - (потужність) В (при потребі гарячого водопостачання) П(Е)".

1.2.ТЕХНІЧНІ ХАРАКТЕРИСТИКИ

Технічні характеристики апарата, основні його параметри і розміри наведені в таблиці 1.2.

Таблиця 1.2

Найменування параметра	Норма							
	ВУЛКАН –							
	7П(Е)	7ВП(Е)	9П(Е)	9ВП(Е)	12П(Е)	12ВП(Е)	16П(Е)	16ВП(Е)
1. Номінальна теплова потужність, кВт	7		9		12		16	
2. Коефіцієнт корисної дії, не менше, %	92							
3. Витрата газу, м ³ /год, не більше	0,8		1,0		1,4		1,84	
4. Максимальний робочий тиск води, кПа (кгс/см ²):	70 (0,7)							
- в системі опалення								
- в системі гарячого водопостачання	-	600 (6)	-	600 (6)	-	600(6)	-	600(6)
5. Тиск газу на вході автоматики "ФАКЕЛ-2-01" (EUROKAZ), Па	1764							
- максимальний, не більше	1274±127							
- номінальний	635							
- мінімальний, не менше								
6. Максимальний тиск газу на виході автоматики "SIT" при P _{вх} = 1300±10Па, Па	850		800				775	



ЗАПОВНЕННЯ ОБОВ'ЯЗКОВЕ ЗАТВЕРДЖУЮ

Керівник _____
(найменування організації, яка ввела апарат в експлуатацію)

М.П. _____ "____" _____
(підпис) (дата)

КОНТРОЛЬНИЙ ТАЛОН

на введення в експлуатацію апарата **ВУЛКАН** _____

1 Організація, яка проводила монтаж і введення апарата в експлуатацію (перший пуск) _____

поштова адреса і повна назва

Телефон _____

Дата закінчення монтажу "____" _____ 20__р.

Дата введення в експлуатацію (перший пуск) "____" _____ 20__р.

2 Інформація про виконавців, які виконали монтаж, введення в експлуатацію (перший пуск), провели інструктаж про правила користування апаратом.

_____ ПІБ, № посвідчення _____ підпис **МОНТАЖ**

_____ ПІБ, № посвідчення _____ підпис **ПЕРШИЙ ПУСК**

_____ ПІБ, № посвідчення _____ підпис **ІНСТРУКТАЖ**

3 Інформація про місце установки апарата і його власника

поштова адреса, ПІБ власника

Інструктаж прослухав, правила користування апаратом засвоїв.

_____ ПІБ, власника _____ підпис

Адреса	Назва організації	Телефон	№ договору
Херсонська обл., м. Нова Каховка, пр. Перемоги, 18	Прокопенко В.Б. Ірина Володимир	05549 5-07-35 7-74-74 8 0504948741 8 0504940115	№ 19-244 від 30.08.06р.
Хмельницька обл. м. Ярмоленці вул. Хмельницька, 3	Гумений Сергій Петрович	03853 2-10-34 8 0977263036	№ 28-56 від 6.03.06р.
Хмельницька обл., м. Полонне, вул. Щорса, 32	Калюжна Людмила Анатоліївна Анатолій	8 0979603135 8 0384 93-4-50	№28-44 від 27.02.06р.
Хмельницька обл., м. Старокостянтинів, вул. Миру, 12	ПП. Нестюркін Ю.М.	8-0675052040	№ 28-317 від 30.10.06
Чернігівська обл., м. Борзна, вул. Куліша, 69	Лищенко С.В.	8 04653 2-24-94	№28-53 від 3.03.06р.
АР Крим пгт Советский, вул. Матрасова, 40	Чеглакова І.В.	9-17-50	№ 28-305 від 24.10.06р.
АР Крим, м. Керч	Ковальчук Р.Г.		№ 28-304 від 24.10.06р.
АР Крим, м. Сімферополь, с. Мирне, вул. Євпаторія, 57	Рибка Сергій Олексійович	269-834 8 0652269834	№ 28-30 від 24.10.06р
АР Крим, м. Сімферополь, п. Комсомольський, пер. Радянський, 15, кв. 37	ПП Караваєв	8 0652 601-778	№ 19-151 від 20.06.06р.
п .м.п. «Еверест»	Дніпропетровська обл. м. Перещепіно вул. Кірова , 145 Горбаньов М.М.	12-338 12.12.06	8-05693 9-13-65
ПП Могилевський В.С.	Херсонська обл. м.Берислав вул. Леніна 271, кв.15	19-74 19.02.07	8-05546 7-24-89
ПП Баранов М.М.	Рівенська обл. м.Сарни вул.Московська, 6.6	28-77 01.03.07	8-365534601 80677872948
УЕГГ СвирсаА.В.	Миколаївська обл. м.Баштанка вул. Промислова, 7	19-339 06.12.06	2-14-94
ПП Чічкан О.М.	Миколаївська обл. м. Новий Буг	28-76 28.02.07	8-05151 9-11-95
ПП Кодак П.В.	Чернігівська обл. м.Ніжин вул. Московська 56/33	19-103 20.03.07	2-24-61

Продовження таблиці 1.2

Найменування параметра	Норма ВУЛКАН –							
	7П(Е)	7ВП(Е)	9П(Е)	9ВП(Е)	12П(Е)	12ВП(Е)	16П(Е)	16ВП(Е)
7. Мінімальний тиск газу на виході автоматики "SIT" при P _{вх} = 1300±10Па, Па	100							
8. Об'єм води в апараті, л, не менше	14	12	14	12	22	20	27	26
9. Номінальна витрата води в системі гарячого водопостачання при перепаді температур 35°C, л/год.	-	160	-	225	-	250	-	360
10. Діапазон регулювання температури води в апараті, °C	(50-90)±5							
11. Середній строк служби, років, не менше	14							
12. З'єднувальна різьба патрубків: - для з'єднання з системою опалення - для підведення газу - для приєднання до системи гарячого водопостачання.	G1 ½ G ½							
	-	G ½	-	G ½	-	G ½	-	G ½
13. Габаритні розміри, мм, не більше								
- довжина	300		350		415		350	
- ширина	380						610	
- висота	700							
14. Маса (без димоповітряного блоку), кг, не більше	33	36	40	43	49	52	63	65
15. Герметична камера згоряння								

1.3 КОМПЛЕКТНІСТЬ

Таблиця 1.3.

№ п.п.	Назва	Норма для виконання ВУЛКАН -	
		7(В)П; 9(В)П; 12(В)П 16(В)П	7(В)ПЕ; 9(В)ПЕ; 12(В)ПЕ 16(В)ПЕ
1	Апарат в упаковці, шт.	1	
2	Термометр, шт.	1	

Продовження таблиці 1.2

№ п.п.	Назва	Норма для виконання ВУЛКАН-	
		7(В)П; 9(В)П; 12(В)П 16(В)П	7(В)ПЕ; 9(В)ПЕ; 12(В)ПЕ 16(В)ПЕ
3	Димоповітряний блок (в окремії упаковці) у складі:		
	• труба витяжна, шт.		1
	• внутрішня труба повітредуху, шт.		1
	• зовнішня труба повітредуху, шт.		1
	• ковпак, шт.		1
	• анкер зовнішній, шт.		1
	• гайка М6, шт.*		7*
	• шайба, шт.		7
• ущільнювач, шт.		1	
4	Флажок з прикріпленою ручкою, шт.		1
5	Керівництво з експлуатації апарата (знаходиться в упаковці апарата), примірник		1
6	Паспорт СР 05.00.00.00 ПС на автоматику безпеки (знаходиться в упаковці апарата), примірник	1	-
7	Інструкція по монтажу, пуску і регулюванню автоматики на місці її застосування (знаходиться в упаковці апарата), примірник	-	1

* Примітка: Гайки –4 шт. кріплять апарат до піддону.

1.4 КОНСТРУКЦІЯ І РОБОТА

Апарат складається з корпусу 1, на який встановлено легкоз'ємний облицювальний кожух 2 з дверцятами на які необхідно встановити ручку, флажок (які знаходяться в комплекті), блок пальників 3, автоматику безпеки і регулювання 4, п'єзозапальник 5, термометр 6 (рис. 1, 2) і димоповітряного блоку.

В апаратах (рис. 2а) зверху в облицювальному кожусі вмонтовано панель 26 управління роботою апарата, а саме ручку управління 22 автоматики безпеки і регулювання, кнопку п'єзозапальника 24 і термометр капілярний 6. В нижній частині кожуха облицювального розташований лючок 27 в який вмонтовано дзеркало, за допомогою якого ведеться спостереження за горінням пальників.

Корпус – герметична зварна ємкість, в якій вмонтовано теплообмінник 7, із водопідігрівачем (змійовиком) 8. Патрубки 9 водопідігрівача виведені на лицьову сторону корпусу і використовуються для приєднання до системи гарячого водопостачання. В апаратах 16 кВт патрубки гарячого водопостачання виведені на

Адреса	Назва організації	Телефон	№ договору
Луганська обл., м. Молодогвардійськ вул. Калініна 3/34	Рурак Володимир Леонідович	4-60-33 8-0978998036	№19-308 від 26.10.06р.
Луганська обл., м. Северодонецьк	ТЦ "Водолей" Жук Анатолій Григорович Вадим Олександр Іванович	9-16-85 8 0506811155 8 0663041038	№ 28-250 від 6.09.06р.
м. Луганськ	ПП Поляков Олександр Юрійович	8 0506217869	
Миколаївська обл. ,м. Вознесенськ, вул. Добровольського, 42	Глотова Н.	5-56-89	№ 28-256 від 11.09.06р
Миколаївська обл., м. Вознесенськ, вул. Слободянюка 2 кв. 60	Шиварьов О.В. Володимир Дмитрович	8 0675125871	№28-291 від 9.08.05р.
Миколаївська обл., м. Миколаїв, вул. Морехідна, 14	"Теплобудкомшікт" Планкової Н.М	8 0512 58-55-39	№ 19-111 від 19.04.06р.
м. Миколаїв, вул. Чігіріна, 159	ООО "Югсгазсервіс"		№ 19-150 від 20.06.06р.
Миколаївська обл. смт. Врадіївщина вул. Г.Врадіївщини, 132 в	Москаленко Л.І.	8 0979760195	№ 19-265 від 19.09.06р.
м. Миколаїв вул. Космонавтів, 65	Беляев В'ячеслав Михайлович		№ 28-240 від 29.08.06р.
Миколаївська обл., м. Нова Одеса, вул. Леніна, 177	Криворучко Т.В.		№28-137 від 2.06.06р.
Одеська обл., м. Котовськ, вул. Некрасова, 3 УГГ	Балабанов Олександр Володимирович	8 04862 2-46-60	№ 22-228 від 22.08.06р.
Одеська обл., м. Ізмаїл, вул. Коцюбинського, 11	Чернеженко Е.Г.	8 0972705505 5-78-05	№ 28-224 від 18.08.06р.
Полтавська обл., м. Лохвиця, вул. Тесленка, 3а	Іващенко Микола Дмитрович	8 05356 9-44-18	№28-222 від 17.08.06р.
Полтавська обл., м. Миргород, вул. Шашацька, 84	Миргородське УГГ	4-40-47,4-42-22	№ 28-84 від 13.03.06р.
Сумська обл., вул. Ахтирська, 8/9	"Гелиор - ЛКУ" Лисенко С.В.	0542 33-79-05 8 0508441413	№ 28-247 від 1.09.06р.
Рівненська обл., м. Рівне вул. Луцька, 18 кв. 2	Токарчук Г.В.	26-19-29 63-19-55 8 0677490386	№28-166 від 5.07.06р.
м. Рівне, вул. С. Петлюри, 17	"Форт-сервіс"	8 0362 222-105	№28-163 від 5.07.06р.
м. Херсон, вул. Р.Люксембург, 9, кв. 33	ПП Захаркин В.С.		№ 19-243 від 30.08.06р.
м. Херсон, вул. Леніна, 48	ЧП Ковтун С.О.		№28-241 від 29.08.06р.
м. Херсон, вул. Бульвар Мирний, 7	Іванченко Н.В. ЛТД "Оксана"		№ 19-121 від 22.05.06р.
Херсонська обл., м. Нова-Каховка, пр. Перемоги, 34	ПП. Карабан Б.Л.	(05549) 7-85-10	№ 19-329 від 20.10.06

АДРЕСИ ОРГАНІЗАЦІЙ ПО ГАРАНТІЙНОМУ РЕМОНТУ ПАРАТІВ

Адреса	Назва організації	Тел.	№ договору
Волинська обл., м. Ковель, вул. Шевченка, 30 а		5-39-00	№ 28-293 від 11.10.06р.
Волинська обл., м. Ковель вул. Відродження, 2/108	Шеремет Ю.П.	8 0674369475	№ 19-289 від 16.08.06р.
Волинська обл., м. Ковель вул. Незалежності, 129	Янюк Валентин Васильович Бубела Андрій Васильович	8 0503789102 4-55-67 8 0509251753	№ 28-251 від 6.09.06р.
Донецька обл. м. Єнакієво, вул. Щербакові, 194	Симирув С.А.		№ 28-30 від 6.02.06р.
Донецька обл., м. Новоазовськ, вул. Леніна, 34	Величко О.Н.	8 06296 3-12-96 8 0506285831	№ 28-207 від 9.08.06р.
Донецька обл., м. Красноармійськ вул. Свердлова, 131		2-93-95 8 0661974629	№ 28-206 від 10.04.06р.
м. Донецьк, Куйбишевський р-н вул. Новоекономічна, буд. 21	Гура Людмила Петрівна		№ 28-288 від 9.10.06р.
Житомирська обл., м. Баранівка, вул. Ставченка, 14	УГГ Сергій Тимофійович	8 04144 4-21-13 4-23-18	№19-175 від 17.07.06р
Житомирська обл., м. Бердичів, вул. Леніна, 89а	УГГ Нач. внутрішньої служби Андрусь Геннадій Едуардович	04143 2-50-31, 2-51-72	№19-152 від 26.06.06р.
Житомирська обл., м. Любар	УГГ	2-14-53	№ 28-261 від 14.09.06
Запорізька обл., м. Мелітополь, вул. Брів-ла-Гонтард 12/11	Газтехсервіс	5-31-06	№ 19-245 від 30.08.06р.
Івано-Франківська обл., м. Долина, вул. Б. Хмельницького, 10а	Долинське УГГ		№19-218 від 4.08.06р.
Івано-Франківська обл., м. Калуш, пр-т Л. Українки 1/32	Євген Олег Богданович	8 0504333055 8 03470 2-32-61	№ 28-70 від 16.03.06р.
Кіровоградська обл., м Олександрія.	ф-ма "Водсентехсервіс" ПП Рубан І.А	8 0977846535	№ 28-326 від 15.11.06
Київська обл. м. Ірпінь, вул. 8 Березня, 37	УГГ Ященко Петро Іванович	57-513, 56-653	№19-264 від 19.09.06р.
Київська обл., м. Буча, вул. Кірова, 144	УГГ Ященко Петро Іванович	9-73-43	№19-264 від 19.09.06р
Київська обл., м. Березань, вул. Чехова, 14/2	Яковицька Наталія Іванівна	8 04476 6-26-25	№28-227 від 22.08.06р.
Київська обл., м. Біла Церква, вул. Примакова	ПП Гриценко Тетяна Володимирівна	8 04463 3-25-21	№28-332 29.04.05р.
Київська обл. м. Богуслав, вул. Вишнева, 26	Богуславська ФЕГГ	5-10-54	№ 28-325 від 08.11.06
Київська обл., Бородянський р-он, с. Дружне, вул. Леніна, 212	ПП. Козак М.І.	8-0675052040	№ 28-208 від 09.08.06
Львівська обл., м. Дрогобич, вул. І.Франка, 4 кв. 3	Скірко Орест Васильович	03244 3-84-82	№ 28-22 від 8.02.06р.

задню стінку апарата. У корпус вмонтовані патрубки 10 для приєднання до системи опалення. У випадку невикористання пари патрубків для приєднання до системи опалення використовуються заглушки 23. У внутрішній частині теплообмінника встановлено чотири спіралевидних турбулізатори, призначених для регулювання температури вихідних газів і збільшення тяги (при необхідності).

В нижній частині корпуса є герметичний простір – топкова камера 11, в яку встановлюється на герметизуючу прокладку блок пальників. Топкова камера зверху і знизу герметизується прокладками 12 і 13.

Блок пальників виконаний у вигляді легкоз'ємної каркасної конструкції, на панелі якої змонтовані блок пілотного та основних пальників. Блок пілотного пальника у складі пілотного пальника 14, термопари 16, іскрового електрода 15 – підтримує горіння основних пальників. На панелі розташоване оглядове вікно 17 для спостереження за горінням пальників.

В верхній частині корпуса встановлений термобалон 20 автоматики, за допомогою якого забезпечуються регулювання температурного режиму роботи апарата.

До блока пальників за допомогою газопроводу 18 приєднана автоматика 4, яка призначена для автоматичного захисту і регулювання теплових процесів згоряння природного газу в побутових газопальникових пристроях і побутових опалювальних апаратах.

Автоматика "**ФАКЕЛ-2-01**" (**EUROKAZ**) складається з двох функціональних вузлів: безпеки і регулювання, і має вмонтований запірний орган.

Вузол безпеки складається з електромагнітної пробки, яка працює за рахунок ЕРС, термопари, запірно - регулюючого клапана з приводом від ручки управління.

Вузол регулювання - це манометрична система прямої дії, терморегулюючий клапан якої приводиться в дію манометричним сильфонним перетворювачем.

Автоматика "**EUROSIT**" складається з термостатичного пристрою управління "630 EUROSIT" з рукою управління та п'єзозапальничкою, вмонтованою в кришку пристрою.



Особливістю апарата є те, що процес спалювання газу проходить в топковій камері, герметичній по відношенню до опалювального приміщення, а повітря, необхідне для спалювання газу, надходить в апарат ззовні за рахунок самотяги апарата. Забір повітря для горіння та відвід димових газів здійснюється через зовнішню стіну димоповітряним блоком. Завдяки телескопічному принципу загальна довжина трубного з'єднання димоповітряного блоку в залежності від товщини стіни може змінюватись від 245 до 510 мм.



Автоматика апарата відрегульована на максимальний і мінімальний вихідний тиск газу при номінальному вхідному тиску рівному 1300 Па (130 мм.вод.ст.).

При необхідності регулювання максимального (мінімального) вихідного тиску газу та витрати газу через запальний пальник в експлуатації необхідно керуватись "Інструкцією по монтажу, пуску і регулюванню автоматики на місці її застосування" (паспортом СР 05.00.00 ПС).

7 ГАРАНТІЙНІ ЗОБОВ'ЯЗАННЯ

7.1 Завод-виготовлювач гарантує відповідність апарата вимогам технічних умов ТУ У 28.2-14307831-016-2001 за умови дотримання Споживачем правил транспортування, монтажу, зберігання і експлуатації, зазначених у цьому керівництві з експлуатації.

У випадку порушення вказаних правил Споживач втрачає право на безоплатне гарантійне обслуговування на протязі гарантійного строку експлуатації.

У випадку виходу з ладу апарата з вини підприємства-виготовлювача протягом гарантійного строку експлуатації, підприємство виконує ремонт апарата безоплатно.

Підставою для виконання гарантійних зобов'язань підприємства-виготовлювача є оформлений, безпосередньо після введення в експлуатацію, "КОНТРОЛЬНИЙ ТАЛОН" (виготовлювача).

7.2 Гарантійний строк експлуатації апаратів – 3 роки, для апаратів, що надходять в роздрібний продаж – обчислюється від дня продажу; для апаратів, що призначаються для позаринкового споживання – із дня одержання споживачем.

7.3 У випадку виходу з ладу будь-якого вузла апарата в період гарантійного терміну експлуатації з вини власника або несправності апарата після закінчення гарантійного терміну експлуатації, підприємство-виробник може провести заміну або ремонт несправного вузла за рахунок власника.

7.4 При неполадках у роботі апарата власнику необхідно звернутись до місцевої газоексплуатуючої організації чи сервісного центру, котрі мають договори з заводом-виготовлювачем на гарантійний ремонт.

При відсутності таких – звертатись на завод-виготовлювач за адресою:

31000, Україна, м. Красилів, Хмельницької області,
вул. Правдинська, 1,
ДП "Красилівський агрегатний завод"
Тел/факс(03855) 4-10-88, 4-35-03
Сервісний центр тел: (03855) 4-35-72



Рис. 1. Будова і конструкція апарата з автоматикою "ФАКЕЛ-2-01 "EUROKAZ".

1 - корпус, 2 - облицювальний кожух, 3 - блок пальників, 4 - автоматика, 5 - п'єзозапальник, 6 - термометр, 7 - теплообмінник, 8 - водопідігрівач, 9 - патрубок, 10 - патрубок, 11 - топкова камера, 12 і 13 - прокладки, 14 - пілотний пальник, 15 - іскровий електрод, 16 - термопара, 17 - оглядове вікно, 18 – газопровід, 20 – термобалон, 21 - ручка управління, 22 - ручка регулювання, 23 – заглушка, 24 - кнопка п'єзозапальника.

Продовження таблиці 3

Найменування несправності, зовнішній прояв і додаткові ознаки	Імовірна причина	Засоби усунення
11 Гудіння при роботі апарата.	Тиск газу більше допустимого. Розрідження (тяга) вище норми.	Відрегулювати тиск газу Зменште тягу.
12 Недостатня або відсутня циркуляція води і в системі опалення, через що різниця температури води в подаючому і зворотному патрубках перевищує 25°C	Наявність повітряних пробок. Значне відкладення накипу в системі опалення або її закінчення. Система опалення не відповідає тепловій потужності апарата (гідралічний опір системи не забезпечує конвекційний спосіб руху води).	Видалити повітряні пробки. Видалити накип за п. 3.5. Узгодити теплову потужність апарата з системою опалення.

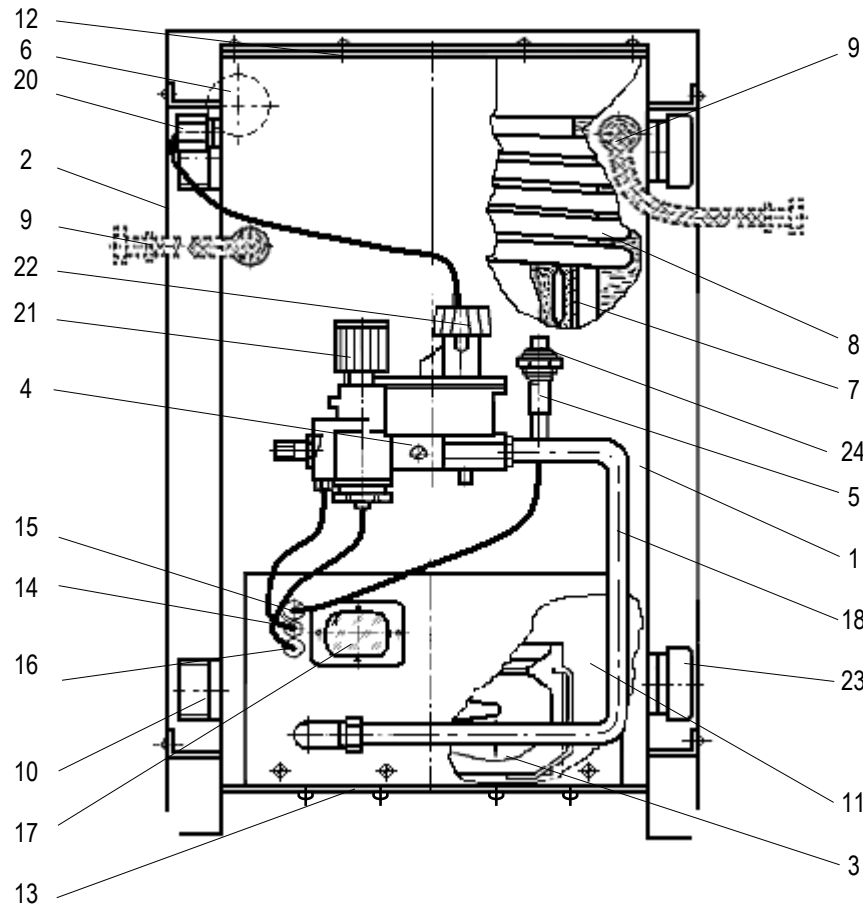
5 ТРАНСПОРТУВАННЯ ТА ЗБЕРІГАННЯ

5.1 Транспортування апарату в упаковці заводу-виготовлювача може здійснюватись всіма видами транспорту при температурі від мінус 50°C до плюс 50°C. Апарат повинен бути захищений від атмосферних опадів.

5.2 При транспортуванні апарати повинні бути надійно закріплені на транспортних засобах.

5.3 Вантажно-розвантажувальні роботи повинні виконуватись без різких поштовхів і ударів і забезпечувати збереження виробу.

5.4 Апарат необхідно зберігати в заводському упаковці в сухому приміщенні з природною вентиляцією при температурі навколишнього повітря від мінус 50°C до плюс 50°C і середньорічною вологістю до 80% при температурі плюс 15°C.

6 СВДОЦТВО ПРО ПРИЙМАННЯ

Апарат опалювальний газовий побутовий АОГВ _____ заводський номер _____ відповідає вимогам технічних умов ТУ У 28.2-14307831-016-2001 автоматика безпеки і регулювання _____ № _____ і визнаний придатним до експлуатації.

Дата виготовлення : _____

Відповідальні за приймання й упаковку: _____

М.П. ВТК



Рис. 2. Будова і конструкція апарата з автоматикою "EUROSIT"

1 - корпус, 2 - облицювальний кожух, 3 - блок пальників, 4 - автоматика, 5 - п'єзозапальник, 6 - термометр, 7 - теплообмінник, 8 - водопідігрівач, 9 - патрубок, 10 - патрубок, 11 - топкова камера, 12 і 13 - прокладки, 14 - пілотний пальник, 15 - термопара, 16 - іскровий електрод, 17 - оглядове вікно, 18 - газопровід, 20 - термобалон, 22 - ручка управління, 23 - перехідник, 24 - кнопка п'єзозапальника, 25 - заглушка.

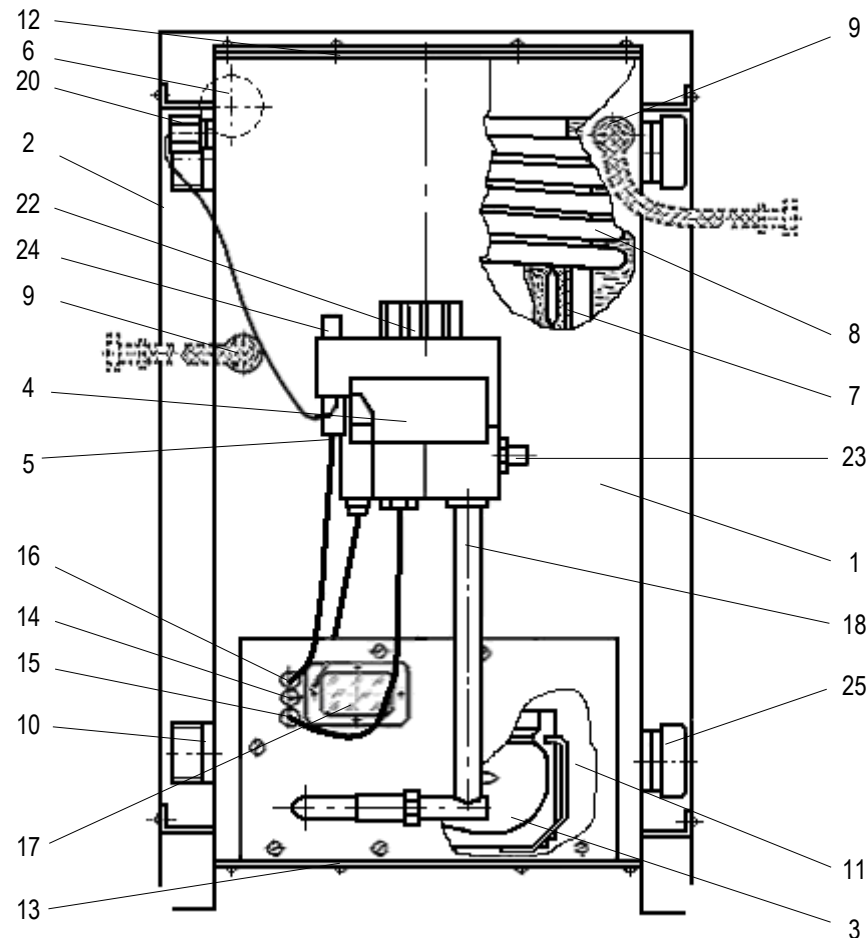

Рис. 2. Будова і конструкція апарата 16 кВт з автоматикою "EUROFIT"

1 - корпус, 2 - облицовальний кожух, 3 - блок пальників, 4 - автоматика, 5 - п'єзозапальник, 6 - термометр капілярний, 7 - теплообмінник, 8 - водопідігрівач, 10 - патрубок, 11 - топкова камера, 12 і 13 - прокладки, 14 - пілотний пальник, 15 - термопара, 16 - іскровий електрод, 17 - оглядове вікно, 18 - газопровід, 20 - термобалон, 22 - ручка управління, 23 - перехідник, 24 - кнопка п'єзозапальника, 25 - заглушка, 26 - панель, 27 - лючок.

Продовження таблиці 3

Найменування несправності, зовнішній прояв і додаткові ознаки	Імовірна причина	Засоби усунення
5 Погане горіння, пальник коптить, полум'я жовтого кольору, полум'я розмите.	Недостатній тиск газу в системі. Недостатня тяга.	УЕГГ Забезпечити тиск газу в системі до номінального. УЕГГ Очистити димогарні труби теплообмінника, трубу, форсунки, пальники від сажі по п. 3.6. При необхідності витягнути із передньої частини димогарних труб два турбулізатори.
6 Зниження ефективності опалення, гарячого водопостачання і підвищення витрати газу.	Значні відкладення накипу в системі.	Видалити накип по п. 3.5.
7 Зрив полум'я на пілотному пальнику.	Перевищення тиску газу від максимального 1764 Па	УЕГГ Забезпечити номінальний тиск газу в системі.
8 Поява запаху продуктів згоряння чи газу в приміщенні.	Порушення герметичності апарата чи газової магістралі.	Перевірити можливі місця витоку газу і усунути несправність, повторно перевірити герметичність апарата по п.2.3.5.
9 Після запалювання і утримання 60 секунд з відпуском ручки управління, гасне пілотний пальник.	Термопара не попадає в полум'я запальника. Відсутність контакту в місці кріплення термопари до блоку автоматики.	УЕГГ Відрегулювати взаємне розташування термопари і запальника. Вивернути термопару з корпусу, перевірити справність контакту. Зачистити контакти автоматики і термопари дрібною шліфувальною шкіркою (ножем). Встановити термопару на місце.
10 Терморегулюючий клапан не виключає подачу газу.	Несправний термодатчик, порушене регулювання термодатчика.	Ручкою управління обмежити потужність основного пальника, забезпечивши необхідну і мінімальну температуру в приміщенні, і викликати спеціаліста для ремонту термодатчика.

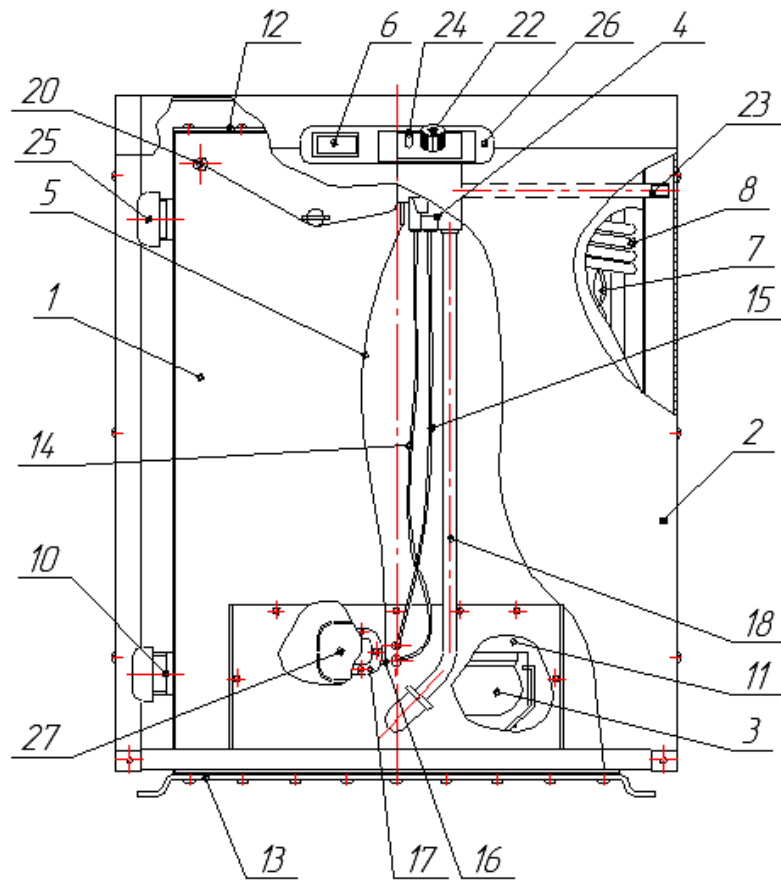
4. МОЖЛИВІ НЕСПРАВНОСТІ І ЗАСОБИ ЇХ УСУНЕННЯ



Роботи по усуненні несправностей, технічному обслуговуванні виконуються персоналом газоексплуатуючих організацій. В таблиці 3, графі "Засоби усунення" для таких робіт вказана помітка: "УЕГГ" При цьому обов'язково заповнюється один талон на гарантійний ремонт.

Таблиця 3

Найменування несправності, зовнішній прояв і додаткові ознаки	Імовірна причина	Засоби усунення
1 Недостатній нагрів в системі при закритому крані 11, відкритому крані 12 (див. рис. 4), установленій ручці регулювання автоматики в положення "10" (7) температура води в апараті досягає 90°C.	Відсутня циркуляція води в системі через недостатній рівень води в розширювальному баку. Наявність повітряних пробок.	Поповнити систему водою. Видалити повітряні пробки.
2 Стук в системі опалення, відсутність циркуляції води.	Недостатній рівень води в розширювальному баку	Поповнити систему водою відповідно п.2.2.1.10
3 Не запалюється пілотний пальник; через оглядове вікно не спостерігається проскакування іскри від п'єзозапальника.	Несправний п'єзозапальник.	УЕГГ Замініть п'єзозапальник.
4 Не запалюється пілотний пальник; через оглядове вікно проскакування іскри від п'єзозапальника спостерігається; при натиснутій ручці управління автоматики у положенні "Пуск" (Розпал) лічильник газу не показує відліку.	Засмічена форсунка пілотного пальника. Змістився блокуючий клапан	УЕГГ Прочистіть форсунку дротом \varnothing 0,5 мм. Повернути ручку управління проти годинникової стрілки до упору і повернути назад.(для автоматики "ФАКЕЛ-2-01" (EUROKA3)

2 ВИКОРИСТАННЯ ПО ПРИЗНАЧЕННЮ

2.1 ЕКСПЛУАТАЦІЙНІ ОБМЕЖЕННЯ



Експлуатаційні обмеження, недотримання яких неприпустимо за умови безпеки наведені в таблиці 2.

Таблиця 2

Система	Граничні параметри	Засіб контролю	Наслідки виходу параметра за граничні значення
Повітря приміщення	Наявність запаху газу	Фізично-природне відчуття людини	Вибух газоповітряної суміші
Опалення (вода)	Зменшений рівень води в розширювальному баку (нижче 1/4).	Контрольна труба	Припинення циркуляції води в системі. Перегрів води в апараті, пароутворення
	Температура води більше 95°C	Термометр апарата	Те ж саме
	Температура води менше 50°C	Термометр апарата	Конденсація водяної пари з продуктів згоряння, погане горіння
	Температура води менше 5°C	Термометр апарата	Розмороження системи
Водонагрівач	Тиск води більше 600 кПа (6 кгс/см ²)	Манометр	Пошкодження водонагрівача, вихід з ладу апарата
Теплообмінник	Тиск води більше 70 кПа (0,7 кгс/см ²)	Манометр	Руйнування корпусу апарата.

2.2 ПІДГОТОВКА ДО ВИКОРИСТАННЯ АПАРАТА

2.2.1 ЗАХОДИ БЕЗПЕКИ



ПРИ НАЯВНОСТІ ЗАПАХУ ГАЗУ В ПРИМІЩЕННІ, ВІДКЛЮЧІТЬ ГАЗ ГАЗОВИМ КРАНОМ НА ГАЗОПРОВІДІ ПЕРЕД АПАРАТОМ, ПРИМІЩЕННЯ ПРОВІТРІТЬ. В ЦЕЙ ЧАС ВКЛЮЧАТИ ТА ВИКЛЮЧАТИ ЕЛЕКТРИЧНІ ПРИБАДИ, КОРИСТУВАТИСЬ ТЕЛЕФОНОМ, ДЗВІНКОМ ТА ВІДКРИТИМ ПОЛУМ'ЯМ ЗАБОРОНЯЄТЬСЯ.

2.2.1.1 Користуватись апаратом дозволяється особам, що вивчили це керівництво і пройшли інструктаж.



Спостереження за роботою апарата, системою опалення покладатись на власника, який несе відповідальність за дотримання правил експлуатації, викладених у цьому керівництві і паспорті на автоматику.

Монтаж і введення в експлуатацію, технічне обслуговування апарата виконується місцевими газоексплуатуючими організаціями.

Перевірка і очищення димоповітряного блоку, газоходу апарата

проводяться газоексплуатуючою організацією разом із власником. Технічне обслуговування проводиться спеціалізованою організацією щорічно.

2.2.1.2 **ЗАБОРОНЯЄТЬСЯ** експлуатація апарата з несправною автоматикою. Вам необхідно негайно звернутись в місцеву газоексплуатуючу організацію.

2.2.1.3 Монтаж і експлуатація апарата повинні відповідати вимогам “Правил безпеки систем газопостачання України” (ДНАОП 0.00-1.20-98), “Правил пожежної безпеки в Україні” (НАПБ А 01.001-2004), “Газопостачання” (ДБН В.2.5-20-2001), .

2.2.1.4 **Розміщення, монтаж апарата та систем опалення і гарячого водопостачання виконуються відповідно до узгоджених в установленому порядку проектів, розроблених спеціалізованою організацією.**

2.2.1.5 Апарат повинен розташовуватись в кухнях, житлових, нежитлових, службових помешканнях біля зовнішніх стін будинку. Мінімально допустимі відстані від елементів фасаду будинку до патрубків відводу продуктів згоряння рекомендується приймати:

- під вентиляційним отвором – 2,5 м, по горизонталі – 0,6 м;
- під вікном та по горизонталі від вікна – 0,25 м;
- над рівнем ґрунту – 0,3 м;
- під частинами будинку, що виступають більш ніж 0,4 м-2,0 м;
- під частинами будинку, що виступають менше ніж 0,4 м-1,0 м;
- по іншим відводам – 2,5 м, по горизонталі – 1,5 м;

Не допускається відвід продуктів згоряння:

- **у під'їзди, криті переходи;**
- **закриті балкони, лоджії, еркери;**

2.2.1.6 Стіна будинку, біля якої встановлюється апарат повинна бути з негорючого матеріалу (цегла, глина, камінь, бетон, залізобетон і ін.) і вогнетривкового покриття (як мінімум в межах проекції апарата на стіну).

У випадку встановлення апарата біля стіни з горючих і важкогорючих матеріалів вона повинна бути ізольована покрівельною сталлю по листі базальтового картону товщиною не менше 3 мм або штукатуркою.

Ізоляція повинна виступати за габарити корпусу апарата на 10 см і 70 см зверху.

2.2.1.7 Апарат повинен встановлюватися на підлогу.

У випадку підлоги з дерев'яним чи іншим горючим покриттям вона повинна бути ізольована негорючими матеріалами, що забезпечують межу вогнестійкості конструкції не менше 0,75 год.

Ізоляція підлоги повинна виступати за габарити корпусу апарата на 10 см.

3.6 Технічне обслуговування апарата рекомендується проводити після закінчення опалювального сезону.

Роботи виконуйте у наступній послідовності:

- зніміть термометр, облицювальний кожух;
- при наявності газового фільтра, викрутіть пробку фільтра і очистіть сітку промивкою в бензині;
- викрутіть гвинти кріплення верхньої кришки до корпусу, зніміть її разом із герметизуючою прокладкою не допускаючи пошкодження прокладки;
- зніміть блок пальників, для чого викрутіть гайки кріплення елементів блока пілотного пальника до панелі, трубки і кабель відведіть в сторону; викрутіть накидну гайку гнучкого газового шланга; викрутіть гвинти кріплення панелі блоку пальників корпусу; витягніть блок пальників разом з герметизуючою прокладкою;
- очистіть механічним способом димогарні труби теплообмінника, трубу димоповітряного блоку. Рекомендується при чистці дно топки застелити куском жерсті;
- прочистіть дротом \varnothing 0,5 мм отвори форсунок пілотного і основного пальників;
- зберіть апарат у зворотній послідовності. При цьому гайку кріплення іскрового електрода вкручіть від руки, щоб уникнути пошкодження його кераміки;
- виконайте пробний пуск апарата, при цьому обов'язково перевірте його на герметичність по п. 2.3.5 керівництва з експлуатації.

3.7 В процесі технічного обслуговування необхідно проводити наступні перевірки:

- 1) зовнішній огляд всіх складових частин, а саме наявність механічних пошкоджень, надійність кріплення пілотного пальника, термопари, п'єзозапальника і т.п.;
- 2) перевірка герметичності, а саме перевірку герметичності змочуванням перевіряючих місць мильною емульсією. Перевірку автоматики виконувати перед включенням її в роботу і при роботі пальника в режимі “ Мала потужність”. Наявність бульок не допускається;
- 3) перевірка працездатності проводиться шляхом пробного розпалювання газопальникового пристрою згідно розділу 2.3.2.
- 4) перевірку спрацювання автоматики при полум'ї, яке затухає виконувати так:
 - запалити пілотної пальник згідно розділу 2.3.2;
 - перекрити подачу газу на апарат за допомогою газового крана на вході, впевніться, що полум'я на запальнику затухло. Почекавши не менше 30 с, кілька раз натиснути кнопку п'єзозапальника. Відкрити газовий кран на вході. При справній автоматичній пальник не повинен запалюватися (**дана операція виконується працівниками газового господарства**).
 - перевірку спрацювання терморегулятора виконувати після прогрівання апарата до температури, на яку встановлені ручки регулювання.

2.3.6 Установіть на корпус облицювальний кожух.

2.3.7 Установіть в гніздо на корпусі апарата термометр.

2.3.8 При користуванні гарячим водопостачанням температуру гарячої води регулюйте потоком холодної води краном 10 (див. рис. 4).



1) Роботи по п.п. 2.3.5-2.3.7 виконайте при введенні апарата в експлуатацію і технічному обслуговуванні.

2) При роботі апарата для підігріву води в літній час, необхідно кран 12, встановлений на вході води в апарат, закрити повністю, а кран 11, встановлений на перепускній трубі 14, відкрити повністю.

2. ТЕХНІЧНЕ ОБСЛУГОВУВАННЯ



3.1. Технічне обслуговування та ремонт апарата і автоматики виконує місцева служба газового господарства, або спеціалізована організація.

Технічне обслуговування проводиться спеціалізованою організацією щорічно. Технічне обслуговування системи водяного опалення і гарячого водопостачання здійснюється власником разом із працівниками житлово-експлуатаційних контор.

Для покращення ефективності роботи водопідігрівача 8 (зменшення накипу) вода із водопроводу повинна подаватись через фільтр очистки води.

Спостереження за роботою апарата і систем опалення та гарячого водопостачання покладається на власника.

3.2 Під час функціонування апарата забороняється проводити роботи, що викликають нагромадження пилу. На період таких робіт необхідно апарат вимкнути, від'єднати від димоходу і ущільнити отвори під облицюванням апарата.

3.3 При самовільному вимкненні апарата в першу чергу перевірте тягу в димоході. Необхідно вимкнути апарат і усунути причини утворення зворотної тяги.

3.4. Після закінчення опалювального сезону, щоб уникнути підвищеної корозії внутрішніх поверхонь апарата і системи опалення, воду зливати з неї не рекомендується.

3.5 Рекомендується виконувати через 1 - 3 роки чищення теплообмінника апарата від накипу. Накип видаляють хімічним засобом, для чого використовують розчин кальцінованої соди (0,5 кг на 10 л води) або спеціальний засіб – антинакипін (інші, що видаляють накип), заповнюють систему розчином, витримують 2 доби, зливають розчин, промивають водою, щоб не допустити корозії металу, а потім знову заповнюють систему водою.

Для видалення накипу в змійовику (гаряче водопостачання) використовувати 2-6% розчин соляної кислоти з інгібітором на протязі 3-5 годин.



2.2.1.8. Не допускається розміщення ближче 0,5 м від апарата горючих матеріалів: меблів, штор, фіранок, килимів і ін.

2.2.1.9. В системі опалення установка розширювального бачка - **ОБОВ'ЯЗКОВА**. Розширювальний бачок повинен бути розміщений у найвищій точці системи (не вище 7 м) і встановлений в опалювальному приміщенні. Висота установки розширювального бачка вибирається експериментально із умов забезпечення достатньої циркуляції води в системі. При встановленні розширювального бачка в неопалювальному приміщенні його необхідно утеплити, щоб уникнути замерзання. Об'єм розширювального бачка повинен бути не менше 10 л.



2.2.1.10 При експлуатації апарата рівень води в розширювальному бачку не повинен опускатись нижче $\frac{1}{4}$ його висоти, щоб уникнути припинення циркуляції води та перегріву апарату. Підживлення системи необхідно виконувати регулярно, бажано дистильованою або дощовою водою. Періодичність підживлення встановлюється з досвіду експлуатації.

УВАГА! Поповнення системи водою робити повільно.



2.2.1.11 При розпалюванні апарата до повного прогрівання всієї системи опалення на стінках топки утворюється конденсат, який капає на пальники (чути шипіння) і на підлогу. Під апаратом може утворитися плями з води. Це не являється недоліком. Необхідно ручкою управління (регулювання) встановити температуру 60-65°C і гріти воду в системі опалення. При досягненні даної температури в теплообміннику утворення конденсату припиняється.

УВАГА! Для запобігання утворення конденсату, сажі при експлуатації апарата не допускається зниження температури в зворотному трубопроводі (на вході в апарат) нижче плюс 40°C (на дотик рукою повинно відчуватись тепло).

2.2.1.12 При припиненні роботи апарата в зимовий час на тривалий період (більше доби), щоб уникнути замерзання води в системі опалення і розмороженні системи, необхідно повністю спустити з неї воду через кран зливу води, який встановлено в нижній точці системи.

2.2.1.13 ЗАБОРОНЯЄТЬСЯ:

- застосовувати в системі опалення замість води іншу рідину;

- встановлювати в системі опалення запірно-регулюючу арматуру на подаючій магістралі (гаряча вода), головному стояку, котрий з'єднує систему опалення із розширювальним бачком;

- експлуатувати апарат при недостатній тязі й несправності димоповітряного блоку (у цьому випадку пальники коптять, полум'я розмите, жовтого кольору), а також із неповністю заповненою водою системою опалення;

- експлуатувати пальники із проскакуванням полум'я або відривом його від вогневих насадок. Експлуатація несправного пальника може привести до вибуху газу в топковій камері;

- в закритих системах опалення експлуатувати апарат без встановлення манометру для контролю тиску води в системі;

- експлуатувати апарат при витоках газу в місцях з'єднань газопроводів і елементів автоматики;

- застосовувати відкрите полум'я для виявлення витоку газу в з'єднаннях;

- залишати відкритим газовий кран на газопроводі до апарата при непрацюючому апараті;

- заповнювати гарячий апарат холодною водою, або заповнювати систему опалення водою з водопроводу тиском більше 65 кПА (0,65 кгс/см²);

- зберігати легкозаймісті матеріали на відстані менше 0,5 м від апарата;

- класти на поверхню кожуха апарата сторонні речі та сушити одяг;

- експлуатувати апарат без кожуха;

- користуватися гарячою водою із системи опалення для побутових потреб;

- експлуатувати апарат при витоку продуктів згоряння через нещільності в корпусі апарата, через стик зовнішньої труби повітреходу з апаратом.

2.2.1.14 Про всі несправності при роботі апарата необхідно повідомляти службу газового господарства.

ПІСЛЯ ВИКЛЮЧЕННЯ АПАРАТА ПОВТОРНЕ ВКЛЮЧЕННЯ АПАРАТА НА ПРОТЯЗІ НАСТУПНИХ П'ЯТИ ХВИЛИН ЗАБОРОНЕНО.

УВАГА!!! ЗАБОРОНЯЄТЬСЯ ЛЮБА ДОРОБКА, ПЕРЕРЕГУЛЮВАННЯ І ІНШІ НЕПРОФЕСІЙНІ ДІЇ ПО ВІДНОШЕННЮ ДО АПАРАТА

2.2.2. РЕКОМЕНДАЦІЇ ПО ВСТАНОВЛЕННЮ АПАРАТА

Перед установкою апарата зніміть облицювальний кожух, який кріпиться до корпусу чотирма гвинтами, дерев'яні транспортні бруски.

 Для того, щоб при технічному обслуговуванні чи ремонті забезпечити доступ до елементів апарата без його демонтажу від системи опалення **рекомендується** установлювати апарат так, щоб елементи конструкції приміщення (підвіконник і т. ін.) не закривали доступ до газоходів при їхній очистці.

2.2.2.1. Встановлення апарата повинно виконуватись відповідно до рис.3 у такій послідовності:

- в зовнішній стіні будинку пробити горизонтальний круглий канал діаметром 280 мм на висоті 575 мм від підлоги до його центра. З метою забезпечення можливості обслуговування газоходу в процесі експлуатації апарата, рекомендовано розташовувати апарат під вікном або в безпосередній близькості від нього;

- встановити зовнішню трубу 7 повітреходу в канал стіни горизонтально так, щоб торець з буртиком виступав над внутрішньою площиною стіни на 30 мм, а три проушини на трубі співпали з трьома шпильками на задній стінці апарата, зафіксувати трубу дерев'яними клинцями, щоб уникнути її деформації і переміщення;

- встановити внутрішню трубу повітреходу 3 в канал з зовнішньої сторони стіни так, щоб торець її виступав над зовнішньою площиною стіни на 30 мм, а вісь була нахи-лена вниз до 3-5° в межах зазору між трубами і зафіксувати в каналі дерев'яними клинцями;

- заповнити порожнину між стінкою каналу і трубами піщаноцементним розчином;

- в стіні з зовнішньої сторони закріпити два анкери 5 для закріплення на них ковпака 1, використати анкери, що знаходяться в упаковці димоповітряного блоку;

При цьому температуру води в апараті контролюйте по термометру, маючи на увазі, що коли Ви повернете ручку регулювання так, що число 10 (7) на ручці буде навпроти ребра (стрілки) кришки автоматики, то терморегулятор виключатиме основні пальники при температурі 90±5°С. Цифри 1, 2... і т.д. вказують лише на відносне значення температури.

УВАГА! Під час експлуатації апарату з автоматикою “ФАКЕЛ-2-01”(EUROKAZ) необхідно пам'ятати: При необхідності змінити температуру апарата з більшої на меншу – забороняється обертати ручку регулювання автоматики в сторону зменшення температури апарата, що може привести до виходу з ладу термочутливого елемента (сільфона). В цьому випадку завод не несе відповідальності за зіпсований сільфон датчика температури, гарантійну заміну датчика температури завод не виконує.

Для того, щоб змінити температуру апарата в меншу сторону, необхідно:

- 1 Ручку управління автоматики перевести в положення  “Пуск” – виключаться основні пальники.
- 2 Дочекатись охолодження апарата до необхідної температури, контролюючи її по термометру.
- 3 Ручкою управління автоматики включити основні пальники апарата.
- 4 Ручку регулювання автоматики повільно обертати в сторону зменшення температури до відключення основних пальників.

Далі обертати ручку регулювання автоматики **ЗАБОРОНЕНО.**

2.3.3 Для виключення основних пальників необхідно:

а) при застосуванні автоматики “ФАКЕЛ-2-01”(EUROKAZ)

- повернути ручку управління за годинниковою стрілкою до упору в положення  “Пуск”.



б) при застосуванні автоматики “630 EUROSIT”

- повернути ручку управління за годинниковою стрілкою до позиції “зірочки”.

Полум'я на основних пальників повинно згаснути. Запальник буде горіти.

2.3.4 Для виключення основних пальників і запальника необхідно:

а) при застосуванні автоматики “ФАКЕЛ-2-01”(EUROKAZ)

- повернути ручку управління проти годинникової стрілки в положення  “Повна потужність” до упору, а потім припіднявши її - в положення  “Стоп”.

б) при застосуванні автоматики “630 EUROSIT”

- повернути ручку управління за годинниковою стрілкою в позицію  “Виключено”.

Примітка: повторне включення апарата допускається мінімум через 3 хвилини після його виключення.

2.3.5 Обмилюванням перевірте герметичність стиків панелі блоку пальників із корпусом апарата, корпусу апарата в місці верхньої і нижньої герметизуючих прокладок і стику труби димоповітряного блоку з корпусом апарата, герметичність автоматики і з'єднань гнучкого газового шлангу.

- перевірте готовність апарата до роботи: правильність монтажу апарата, систем водо- та газопостачання, опалення, правильність установки ручок автоматики, герметичність газопроводів;

- провітріть приміщення, в якому встановлено апарат, на протязі 10-15 хв.;

- наповніть опалювальну систему водою до появи її з переливної труби розширювального бачка. Бажано наповнення проводити через найнижчу точку системи для рівномірного витіснення з неї повітря;

- перевірте, чи закритий газовий кран перед апаратом;

- перевірте, чи не засмічені вхідні і вихідні отвори димоповітряного блоку.

2.3.2 Пуск апарата виконуйте в такій послідовності:

а) відкрийте газовий кран перед апаратом;

б) включіть в роботу автоматику:

при застосуванні автоматики “ФАКЕЛ-2-01”(EUROKAZ):

- ручку управління 21 (Рис. 1) автоматики встановіть в положення \blacklozenge “Пуск” при піднявши її догори і повертаючи за годинниковою стрілкою до упору, опустіть ручку;

- натисніть ручку управління і кілька разовим натиском кнопки п’єзозапальника 5 запалить пілотний пальник 14, запал контролюйте через оглядове вікно 15. При першому включенні в роботу або при довгих перервах в роботі запальник може не запалюватись через наявність повітря в з’єднувальних трубах. Для продувки системи необхідно утримувати ручку управління в натиснутому стані до 2 хвилин і безперервно повторювати розпал;

- відпустіть ручку управління – пальник повинен горіти;

- включіть основні пальники плавно повернувши ручку управління проти годинникової стрілки в положення \blacklozenge “Мала потужність” – основний пальник запалюється на мале полум’я;

- поверніть ручку управління в положення \blacktriangledown “Повна потужність” – основний пальник запалюється на повну потужність;

- впевніться, що полум’я поширилось по всій вогневій поверхні основних пальників.

- установіть ручкою регулювання 22 автоматики необхідний тепловий режим.

при застосуванні автоматики “630 EUROSIT”:

- поверніть ручку управління 22 (рис.2) проти годинникової стрілки до суміщення знаків “зірочка” на ручці і “стрілки” на панелі;

- плавно натисніть ручку управління в осьовому напрямку до упору (доступ газу на запальний пальник відкритий) і утримуючи її в натиснутому стані, натисніть кілька разів кнопку п’єзозапальника 24, пілотний пальник 14 повинен загорітись;

- тримайте ручку управління в натиснутому положенні при запаленому запальному пальнику 5-10 секунд для прогріву термопари;

- відпустіть ручку управління – пілотний пальник горить;

- поверніть ручку управління проти руху годинникової стрілки в напрямку позиції 1-7 і установіть необхідний тепловий режим.



Рис. 3. Схема монтажу апарата.

1 – ковпак, 3 – внутрішня труба повітреходу; 4 – проушина ковпака; 5 – анкер зовнішній; 6 – витяжна труба; 7 - зовнішня труба повітреходу; 8 - гайки М6; 9 – шайба; 10 – ущільнювач; 11 – кришка середня; 12 - кришка.

- встановити витяжну трубу 6 на дві шпильки апарата і закріпити гайками 8 з шайбами 9, при цьому вісь її повинна бути нахилена вниз до 3-5 °;

- перевірити чи встановлений ущільнювач 10 в кільцевий паз корпусу апарата (якщо не встановлений, то вставити);

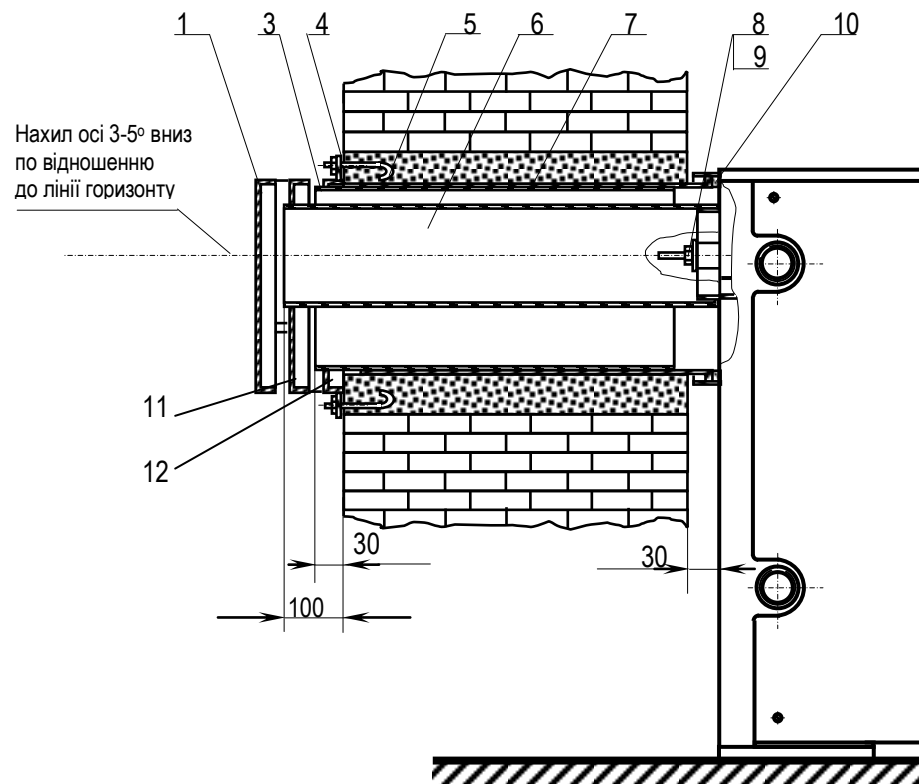
- зістикувати апарат із зовнішньою трубою повітреходу 7 так, щоб буртик на трубі ввійшов у кільцевий паз корпусу, з’єднання затягнути трьома гайками, стиснувши ущільнювач 10. Витяжна труба 6 повинна виступати за зовнішню площину стіни на 100 мм (див. рис. 3) зайву частину необхідно обрізати;

- із зовнішньої сторони на внутрішню трубу повітреходу 3 і витяжну трубу 6 надіти ковпак, притиснути ковпак до стіни і закріпити його гайками на анкерах.

!! 2.2.2.2. Принципова схема підключення апарата до системи опалення та гарячого водопостачання наведена на **рис. 4**. Підбір опалювальних приладів (радіаторів) і діаметр трубопроводів в системі опалення в кожному окремо-му випадку виконуються за розрахунками, виконаними спеціалізованою організацією, за умови досягнення циркуляції води, яка б забезпечила температуру води в подаючому трубопроводі 50°C і 40°C в зворотному трубопроводі при температурі повітря 0°C.

Рекомендовано – система опалення розраховується з урахуванням 10 л води на 1 кВт потужності апарата.

Схема підключення циркуляційного насоса до апарата опалювального наведена на рис. 5.

Для отримання гарячої води з водонагрівача необхідно підтримувати температуру води в апараті 80-90°C, для чого при монтажі апарата (рис. 4) рекомендується встановлювати перепускную трубу з краном 11.



Рис. 4. Принципова схема підключення апарата до системи опалення і гарячого водопостачання (рекомендована)

1 – апарат; 2 – нагрівальні прилади (радіатори); 3 – розширювальний бачок; 4 – подаючий трубовід; 5 – головний стояк; 6 – переливний патрубок; 7 – водопровід; 8 – спускний кран; 9 – кран для поповнення системи водою; 10 – кран для подачі води на водонагрівач; 11 – кран регулювання опалення та водонагріву; 12 – кран; 13 – зворотній трубовід; 14 – перепускна труба; 15 – гнучкий водяний шланг для забору гарячої води; 16 – гнучкий водяний шланг для подачі холодної води у водонагрівач.

!! В апараті можливе підключення системи опалення з обох сторін, з лівої сторони, з правої сторони.

!! Категорично забороняється встановлювати на трубопроводі 5 перед розширювальним бачком, за шлангом 15 запірні крани (вентилі).

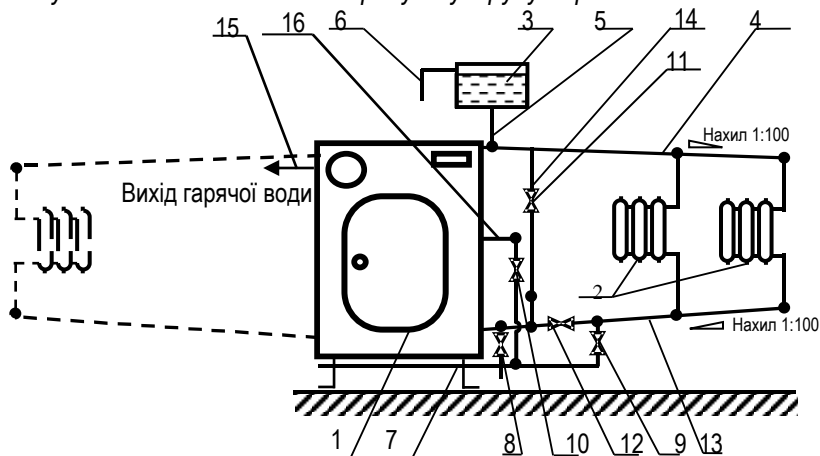
2.2.2.3 Подаючий і зворотний трубоводи системи опалення прокладають під нахилом в напрямку руху води в трубопроводі, що запобігає утворенню повітряних пробок, забезпечує повний злив води при необхідності.



Рис. 5 Схема підключення циркуляційного насоса до апарата опалювального (рекомендована)

1 – апарат; 2 – подаючий трубовід; 3, 6 – кран; 4 – кран регулювання опалення та водонагріву; 5 – зворотній трубовід; 7 – розширювальний бачок; 8 – фільтр; 9 – насос циркуляційний; 10 – зворотній клапан.

2.2.2.4 Перед заповненням системи опалення водою невикористані приєднувальні вхідні та вихідні патрубки апарата повинні бути закриті заглушками 23 (рис 1), ущільненими фторопластовою стрічкою Ф-4ПН-0,02 або паклею на масляній фарбі.

2.2.2.5 Накрутіть на патрубки водонагрівача гайки гнучких водяних шлангів, (довжина шлангів вибирається достатньою для приєднання апарата до трубопроводів системи гарячого водопостачання). Різьбові з'єднання шлангів герметизуйте стрічкою "фумка" "100% P.T.F.E 12 mm x 12metrl x 0,10 mm", або фторопластовою стрічкою, або паклею на масляній фарбі.

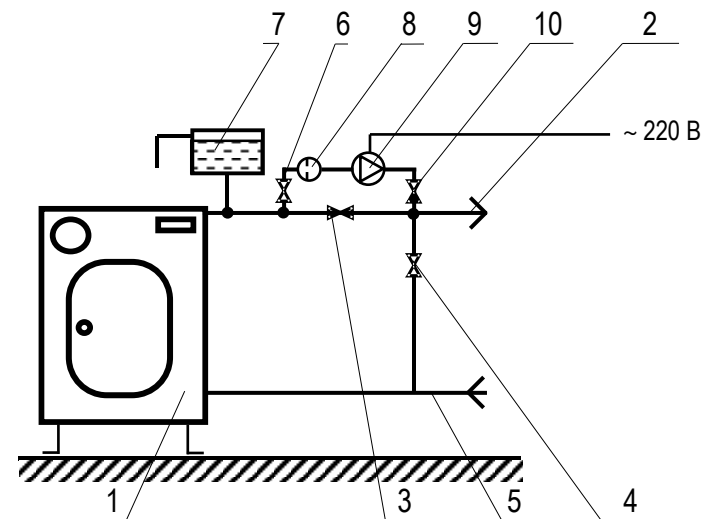
2.2.2.6 Приєднайте апарат до системи газопостачання за допомогою муфти.

!! 2.2.2.7 Установіть облицювальний кожух 2 (Рис.1, Рис.2) при цьому забезпечте виступання патрубка для термометра над площиною облицювального кожуха на величину до 1 мм, щоб уникнути випадання термометра під час експлуатації.

2.3 ВИКОРИСТАННЯ АПАРАТА

!! **УВАГА!** Перший пуск апарата і інструктаж користувачів виконує персонал спеціалізованої організації, яка має дозвіл на проведення робіт по технічному обслуговуванню. Введення апарата в експлуатацію і проведення інструктажу **ОБОВ'ЯЗКОВО** оформляється у "Контрольному талоні на установлення апарата...".

2.3.1 Перед початком розпалу апарата: